

KICKRcore

INSTRUKCJA OBSŁUGI



wahoo

Uruchomienie KICKR

Więcej informacji w instrukcji.

(1)

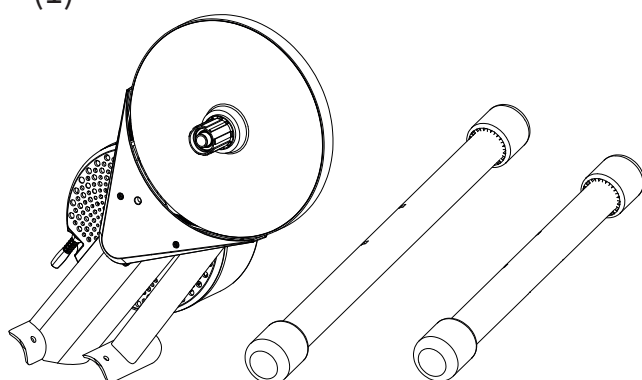

(2)



Pobierz aplikację Wahoo Fitness



(3)

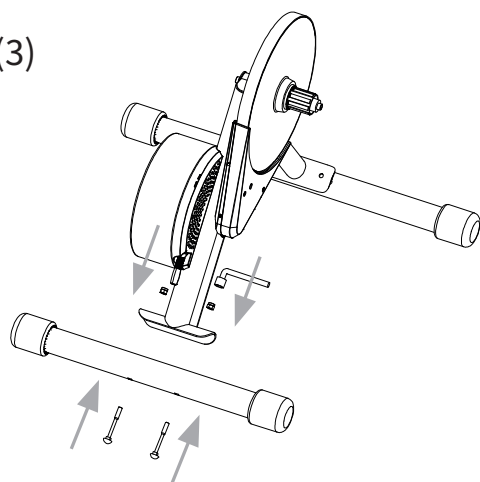

(4)

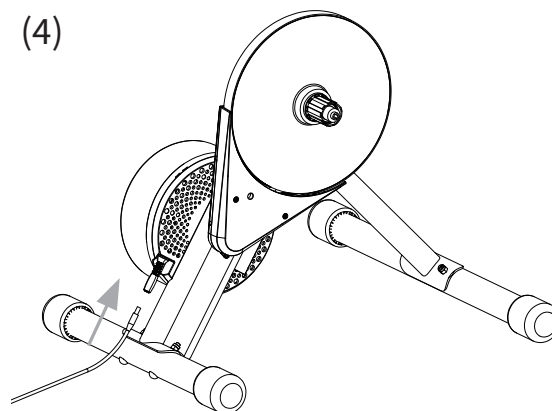

(5a) Dla napędów 9s lub 10s
Trenażer nie zawiera kasety

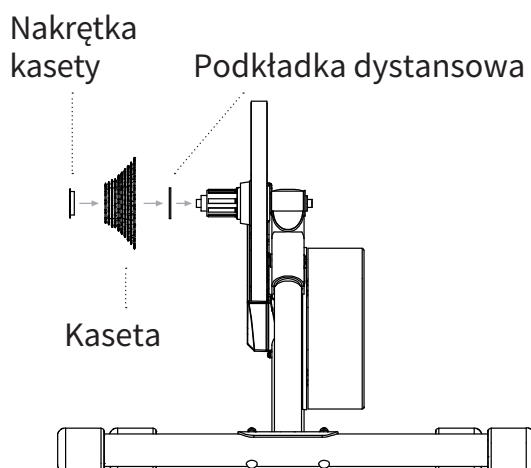

(5b) Dla napędów 11s
Trenażer nie zawiera kasety

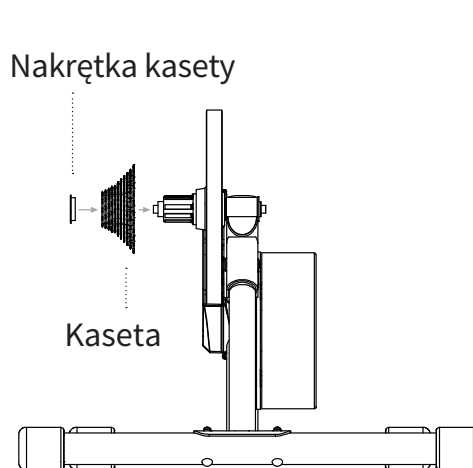

(6a) Zacisk QR

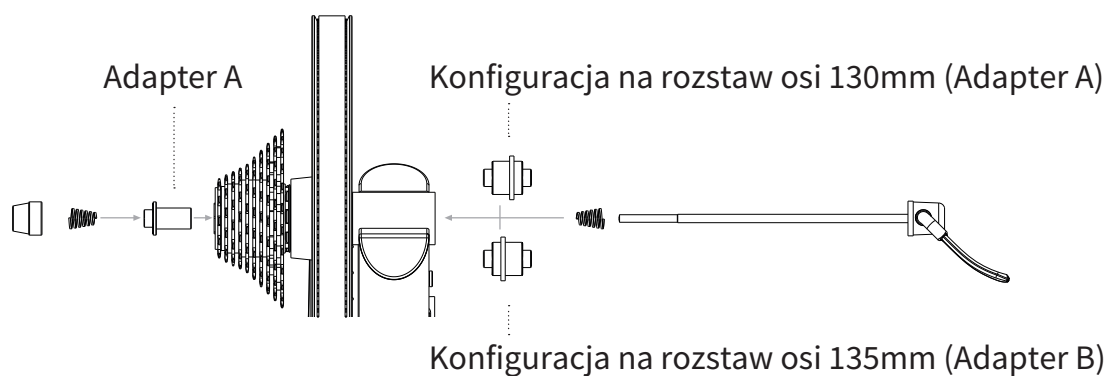

(6b) Oś sztywna/ przelotowa

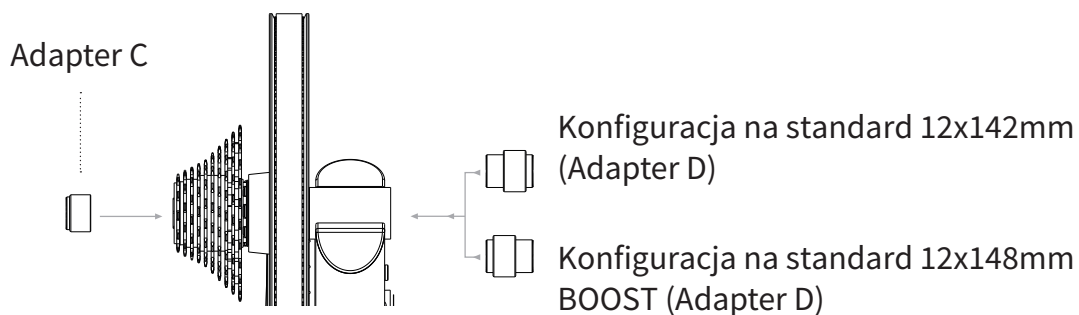

Dziękujemy za zakup Wahoo KICKR CORE!

**BY BYĆ NA BIEŻĄCO, DLA POMOCY TECHNICZNEJ I AKTUALIZACJI OPROGRAMOWANIA
UŻYWAJ URZĄDZENIA KORZYSTAJĄC Z APLIKACJI WAHOO**

WIĘCEJ INFORMACJI:

Filmy instruktażowe, kompatybilne aplikacje, FAQ oraz pomoc znajdziesz na stronie: www.wahoofitness.com/support

W RAZIE PYTAŃ I WĄTPLIWOŚCI

PROSIMY O KONTAKT:

PRO BIKES

Śledziejowice 158, 32-020 Wieliczka
info@probikes.com.pl

UWAGA!

- Używaj tylko oryginalnych akcesoriów i zasilaczy Wahoo podczas korzystania z KICKR CORE.
- Nie zbliżaj dłoni i innych obiektów do ruchomych elementów KICKR CORE.
- KICKR CORE może stać się gorący w dotyku, kiedy jest używany przez dłuższy czas.
- Nie próbuj schodzić z roweru kiedy KICKR CORE jest w ruchu.
- Trzymaj dzieci i zwierzęta domowe z dala od KICKR CORE, kiedy jest używany.
- Używaj KICKR CORE tylko na stabilnej i równej powierzchni z odpowiednio ustawionymi nóżkami.
- Zachowaj ostrożność stojąc podczas jazdy na KICKR CORE.
- Trzymaj KICKR CORE z dala od wody.
- Używaj tylko oryginalnego zasilacza, który pochodzi z zestawu KICKR CORE.
- Przed każdą jazdą upewnij się, że rower jest prawidłowo zamocowany do KICKR CORE.
- Używaj KICKR CORE tylko po pełnym złożeniu i we właściwej, otwartej pozycji.

ZAWARTOŚĆ

- (1) KICKR CORE
- (2) Tylna Noga
- (3) Przednia Noga
- (4) Nakrętki (x4)
- (5) Śruby (x4)
- (6) Klucz
- (7) 1.8mm Podkładka Dystansowa
- (8) Adapter A - Na rozstaw 130mm i 135mm oraz zacisk QR
- (9) Adapter B - Odwracalny na rozstaw 130mm i 135mm oraz zacisk QR
- (10) Adapter C - Na standard osi sztywnych/przelotowych 12x142mm oraz 12x148mm BOOST
- (11) Adapter D - Odwracalny na standard osi sztywnych/przelotowych 12x142mm oraz 12x148mm BOOST
- (12) Zasilacz
- (13) Zacisk QR

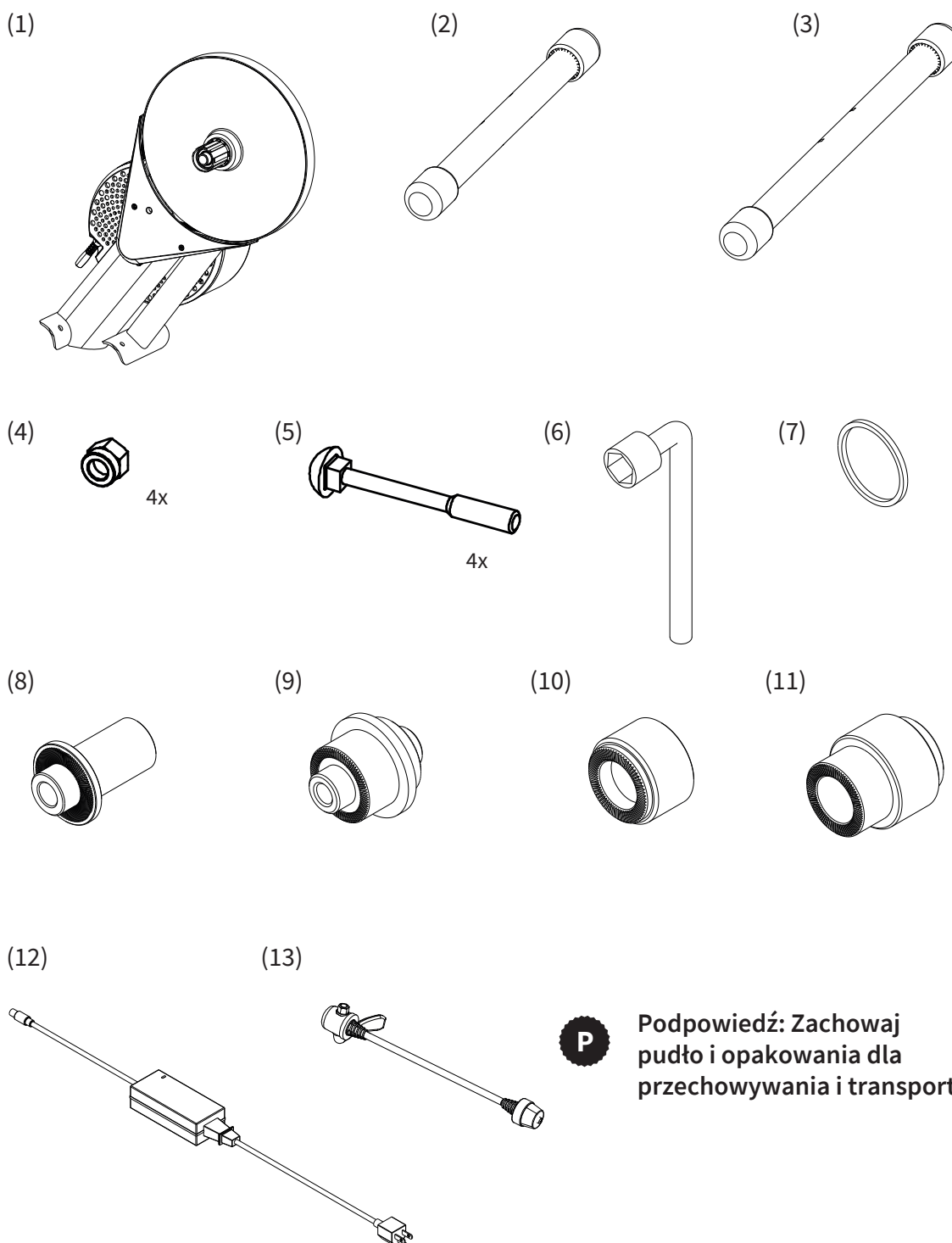

P Podpowiedź: Zachowaj pudło i opakowania dla przechowywania i transportu.

USTAWIENIE KICKR CORE

Wyjmij KICKR CORE z pudełka (1) i odegnij ramie maksymalnie do przodu.

Następnie (2) przykręć przednie i tylne nogi do KICKR CORE przy pomocy dołączonego klucza, śrub i nakrętek.

Uwaga: Tylna noga jest krótsza od przedniej.

Po przykręceniu obu nóg postaw KICKR CORE na stabilnej i równej powierzchni.

Po przygotowaniu ramy, (3) załóż kasetę (poza zestawem).

Aby zamontować kompatybilną kasetę 11s, przytrzymaj ją ostosownym kluczem typu „bacik” i użyj dedykowanego klucza do prawidłowego zabezpieczenia kasety na bębnie KICKR CORE. *Narzędzia nie są dołączone do zestawu.*

Aby zamontować kompatybilną kasetę 9s lub 10s, konieczne będzie użycie dołączonej podkładki dystansowej 1,8mm. Załóż ją na bębenek przed nałożeniem kasety.

Podepnij dołączony zasilacz (4) do trenażera i gniazdka elektrycznego.



Pobierz: Pobierz darmową aplikację Wahoo ze sklepu Apple App Store lub ze sklepu Android Google Play Store.

Sprawdzanie aktualizacji oprogramowania i kalibrowanie twojego KICKR CORE z aplikacją jest kluczowe dla najlepszego wykorzystywania twojego trenażera. **Nie pomijaj tego kroku.**

Ustawienie: Postępuj zgodnie z instrukcją, aby uzupełnić swój profil i sparować sensory.

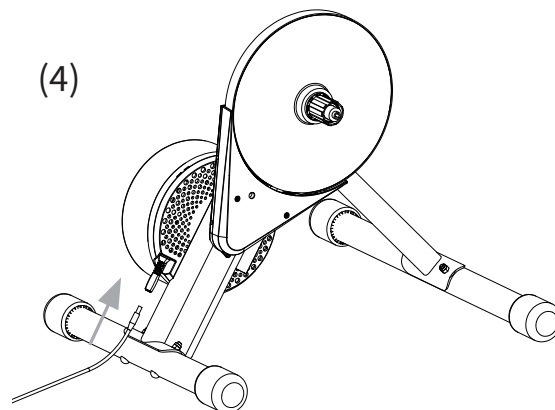
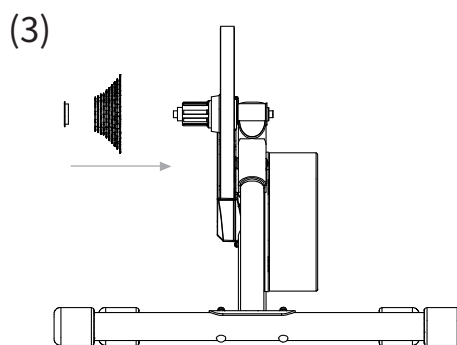
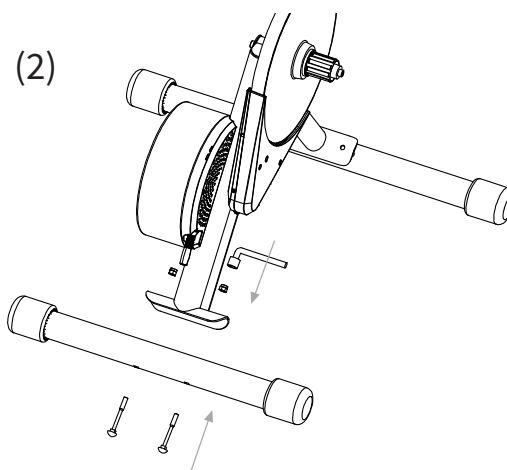
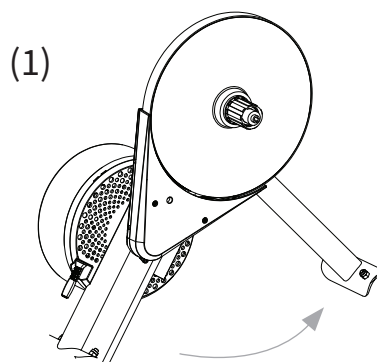

STANDARD 130MM LUB 135MM - ZACISK QR

Potrzebne Adaptery: A i B

Zacisk QR dołączony w zestawie.

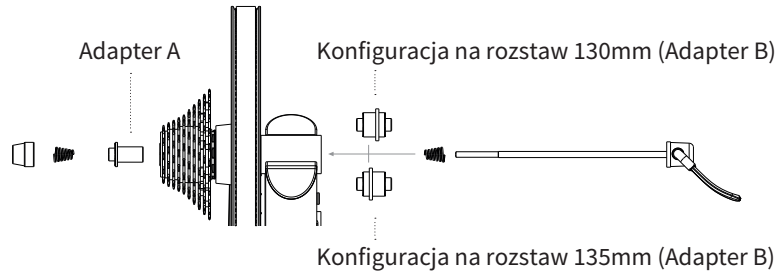

SZTYWNA OŚ 142MM LUB 148MM BOOST

Potrzebne Adaptery: C i D

Przy korzystaniu z 12mm sztywnej osi przelotowej z roweru.

Uwaga: Nie wszystkie adaptery będą użyte.

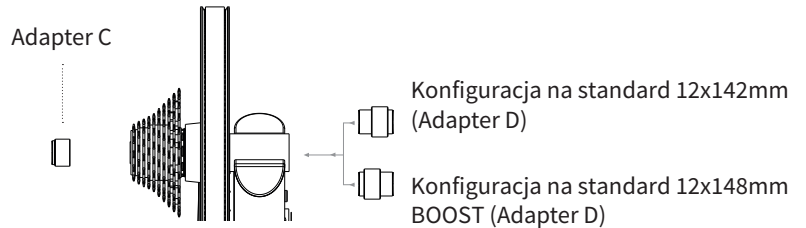

PRZYPINANIE ROWERU

Przestaw łańcuch roweru na najmniejsze koło zębate z przodu i tyłu, po czym odepnij tylne koło. Wepnij swój rower do KICKR CORE wyrównując łańcuch z najmniejszym kołem zębatym w KICKR CORE dociskając do końca haki ramy do osi KICKR CORE.

Dla rowerów z zaciskiem QR - Zabezpiecz swój rower dokręcając nakrętkę i domykając dźwignię zacisku.

Dźwignia zacisku jest „otwarta” jeśli zakrzywia się na zewnątrz ramy roweru (5); dźwignia jest „zamknięta” jeśli zakrzywia się

Do wewnątrz ramy roweru (6). Uchwyt zacisku QR powinien być zawsze po przeciwnej stronie napędu (bez kasety) trenera KICKR CORE. **Z trenerem KICKR CORE należy stosować wyłącznie załączony w zestawie zacisk.**

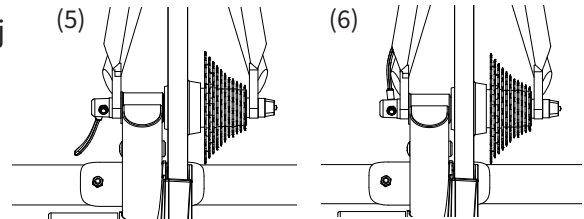

Dla rowerów ze sztywną/przelotową osią -

Zabezpiecz rower za pomocą osi z Twojego roweru (7) i dokręć ją zgodnie ze specyfikacją producenta (8).

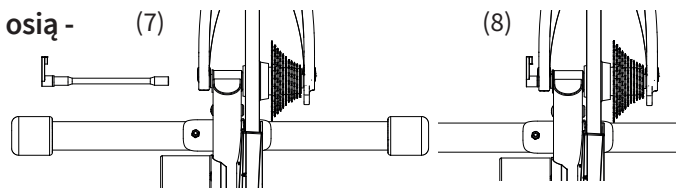

UWAGA! Niepoprawnie zamocowany zacisk QR lub sztywna/przelotowa oś mogą spowodować zniszczenia i urazy. Jeśli nie masz pewności co do docisku, skonsultuj się ze sklepem rowerowym lub skontaktuj się z Wahoo Fitness. NIE KORZYSTAJ z KICKR CORE jeśli zacisk QR lub sztywna/przelotowa oś nie będą poprawnie dociśnięte.



Podpowiedź: Podnieś przednie koło dociskając siodetko, by upewnić się, że rower jest poprawnie osadzony na trenerze.

ZAKOŃCZ USTAWIANIE KORZYSTAJĄC Z APLIKACJI WAHOO

SPINDOWN: Przed pierwszym użyciem KICKR CORE wykonaj procedurę spindown, aby skalibrować swoje urządzenie. Dodatkowo, procedura spindown powinna być powtarzana co około 2 tygodnie korzystając z aplikacji Wahoo dla najbardziej precyzyjnych danych pomiarowych.

ZACZNIJ ĆWICZENIE: Z ekranu ćwiczeń wybierz zielony przycisk “Start”, aby zacząć ćwiczenie. Przewiń w prawo, aby zobaczyć zakładkę KICKR CORE. Ta zakładka pozwoli ci kontrolować KICKR CORE i śledzić swoje ćwiczenie.

TRYBY ĆWICZEŃ KICKR CORE:

Aplikacja Wahoo posiada tryby ćwiczeń, którymi możesz kontrolować KICKR CORE:

POZIOM: Im szybciej jedziesz, tym czujesz większy opór.

OPÓR: Pozwala na ustawienie oporu trenera w zakresie 0 do 100%. Opór pozostaje stały niezależnie od prędkości czy kadencji.

ERG: Ustaw zadaną moc - trener KICKR CORE dostosuje opór dla zadanej mocy niezależnie od prędkości.

SIM: Wprowadź swój wzrost, typ roweru, pozycję jazdy, opór powietrza, a KICKR CORE dostosuje krzywą mocy.

KOMPATYBILNOŚĆ

Trenażery KICKR Smart są kompatybilne z większością telefonów, komputerków, sensorów oraz komputerków rowerowych - oferują szeroki zakres kompatybilności połączeń.

- iOS 8 lub nowszy
- Android 4.3 lub nowszy z włączonym Bluetooth
- Mac wymaga ANT+ USB Stick lub włączony Bluetooth
- Windows sparowany z ANT+ USB Stick lub włączonym Bluetooth

Dla pełnej listy aplikacji kompatybilnych z KICKR CORE odwiedź:
www.wahoofitness.com/fitness-apps#kickr

GENA PLN 3499zł	NAPĘD Nie zawiera kasety Kompatybilny z kasetami 8s, 9s, 10s & 11s SRAM/Shimano	AKCESORIA KICKR CLIMB KICKR DESK KICKR HEADWIND KICKR MAT TICKR, TICKR X oraz TICKR FIT <i>Wszystkie akcesoria sprzedawane oddzielnie</i>	ŁĄCZNOŚĆ   	KOD PRODUKTU WFBKTR4 KOD EAN 853988006522 WYPRODUKOWANO Chiny		
MOC do 1800W	DOKŁADNOŚĆ +/- 2%	KĄT NACHYLENIA do 16%	OBSŁUGIWANE STANDARDY 130/135 QR oraz 12x142, oś przelotowa 12x148 zawiera adaptery i podkładki dystansowe	ROZMIAR TYLNEGO KOŁA Szosa: 24", 650c, 700c MTB: 24", 26", 650b, 29"	KOMPATYBILNOŚĆ   	Distrybucja w Polsce PRO BIKES Śledziejowice 158 32-020 Wieliczka